



# "Милано"

## Инструкция по сборке

### Стеллаж 400

### 49.203

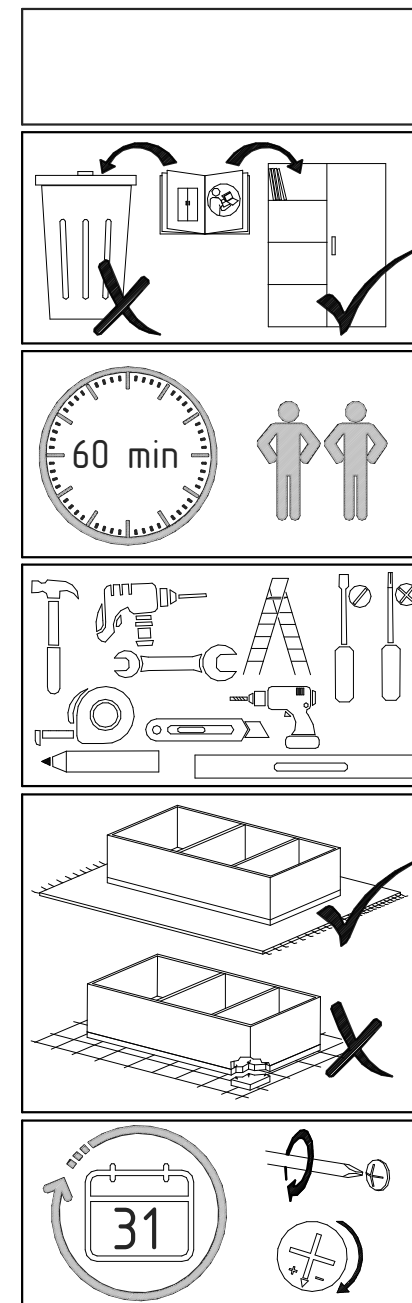
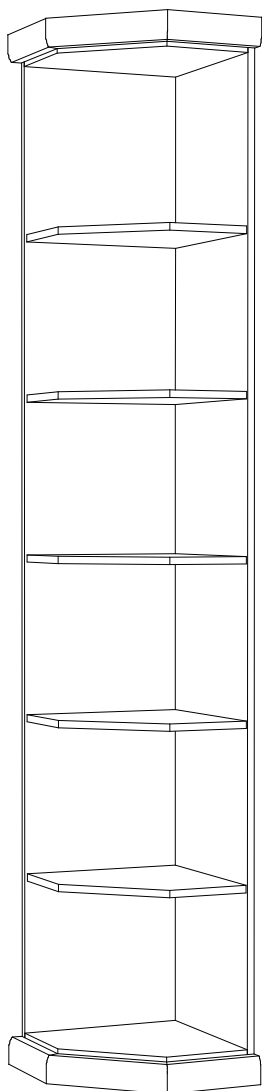
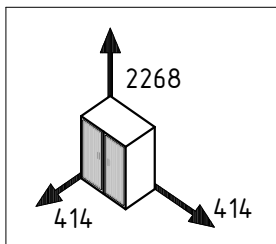

# "Милано" Инструкция по сборке 49.203

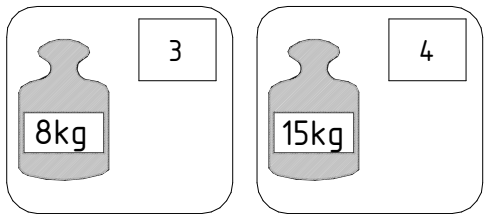
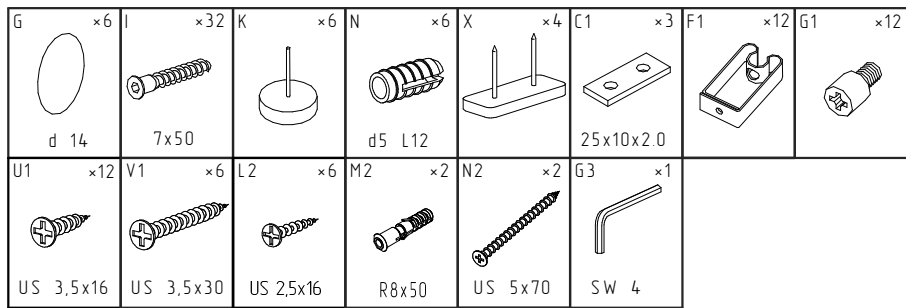

№ уп.	№ детали	ШхГхВ, мм	Кол-во, шт
1	1	2268x382x16	1
	2	2268x366x16	1
2	3	366x366x16	2
	4	360x360x25	5
	5	220x60x32	2
	6	276,5x60x32	2
	7	220x60x32	2

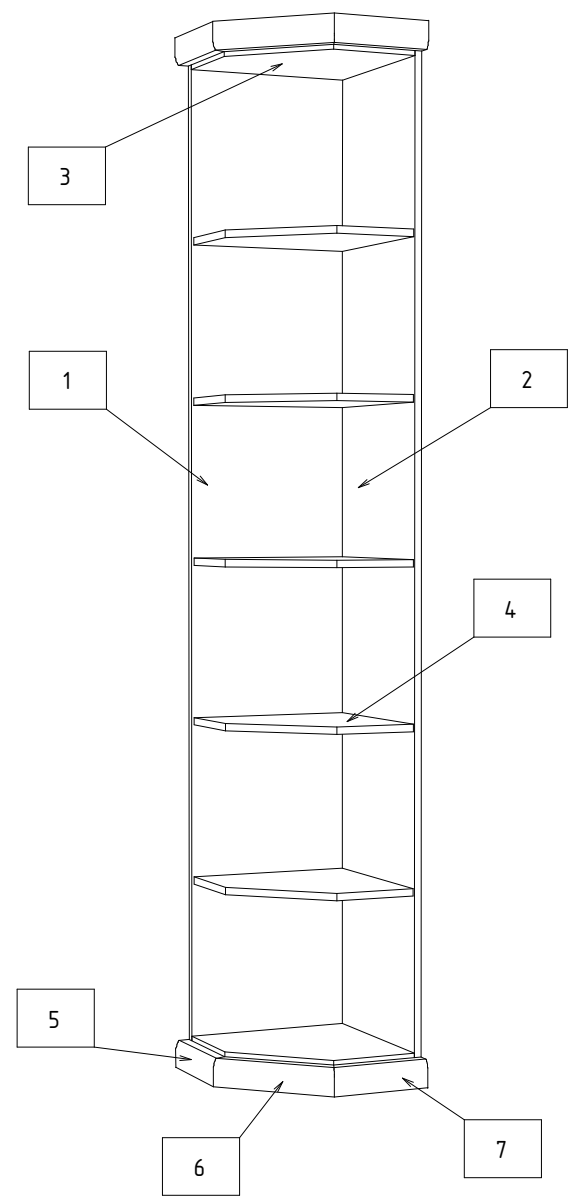

# 01

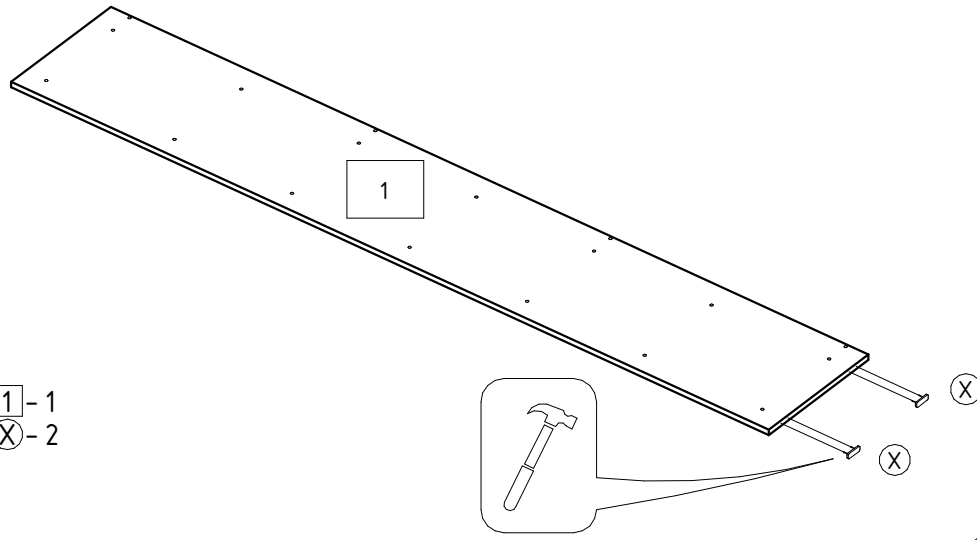

- 1 - 1
- X - 2

# 02

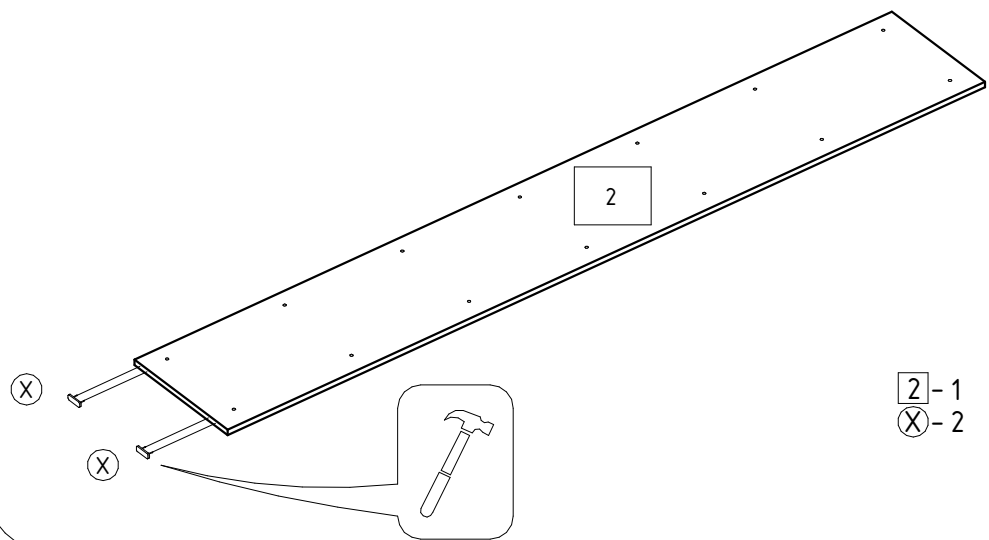

- 2 - 1
- X - 2

# 03

x2

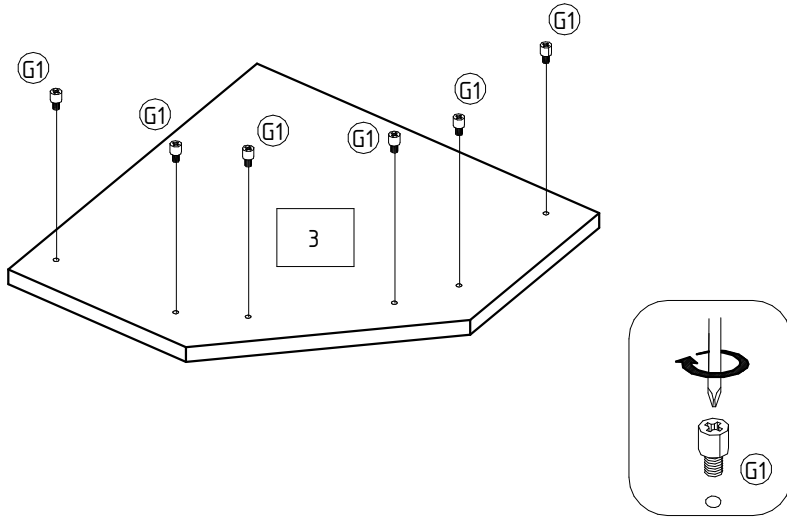

- 3 - 1
- G1 - 6

# 04

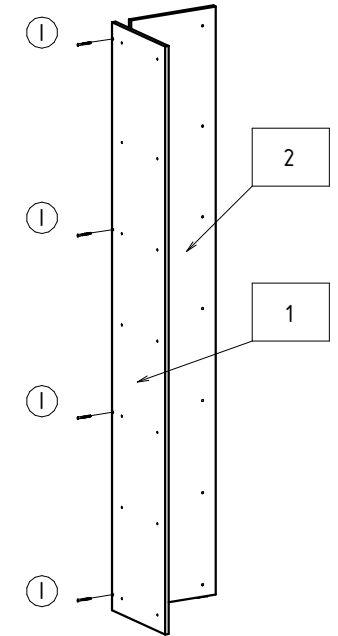
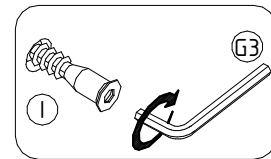

- 1 - 1
- 2 - 1
- 1 - 4
- G3 - 1

# 05

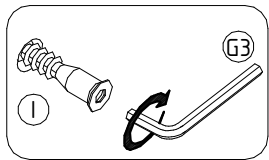
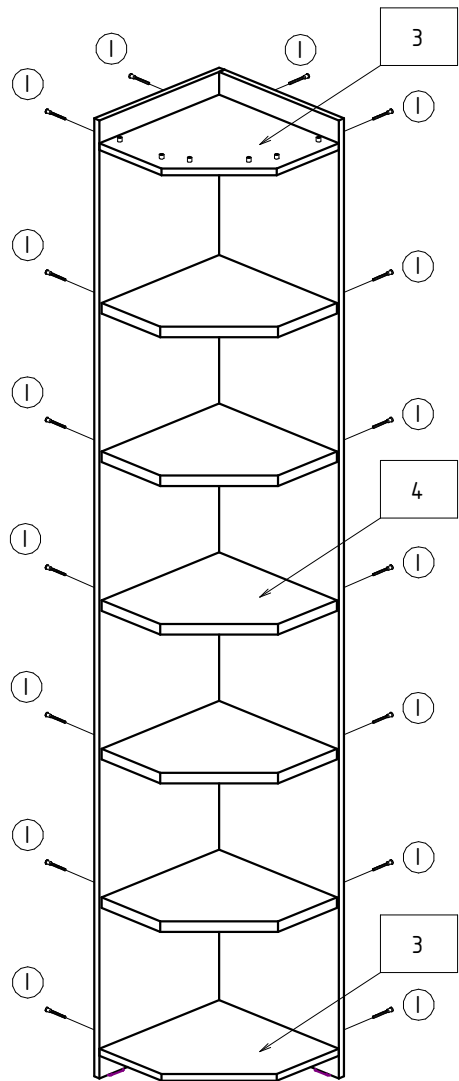

- 3** - 2
- 4** - 5
- I** - 28
- G3** - 1

# 06 x2

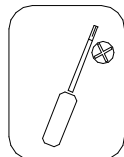
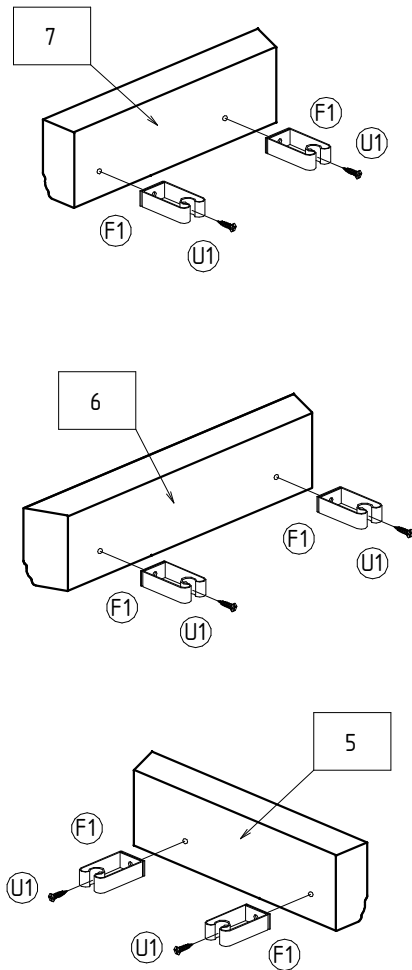

- 5** - 1
- 6** - 1
- 7** - 1
- F1** - 6
- U1** - 6

# 07

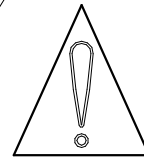

Для обеспечения устойчивости изделия обязательно закрепите его. При установке отдельно, например в угол, используйте схему А. При установке в композицию закрепите изделие через свободные отверстия на соседнем корпусе, используя схему Б-1 и учитывая толщину боковой стенки соседнего корпуса. Шуруп **W1** входит в состав фурнитуры изделий с толщиной боковой стенки 25 мм

## A

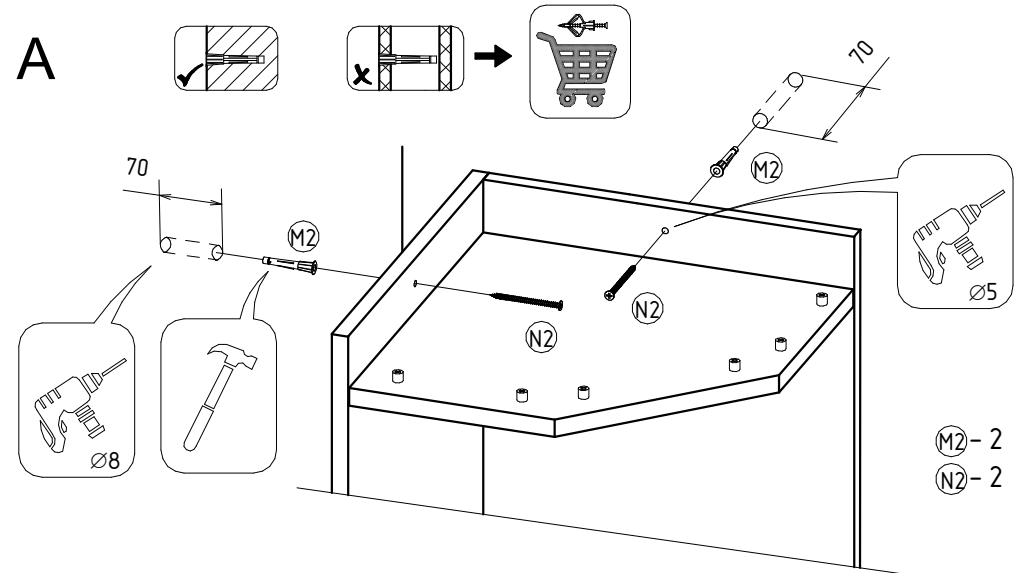

- M2** - 2
- N2** - 2

## Б-1

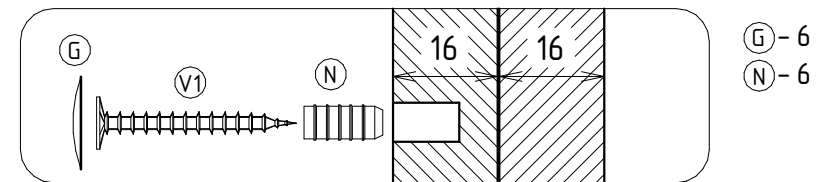
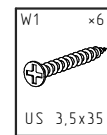
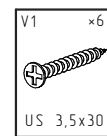

- G** - 6
- N** - 6

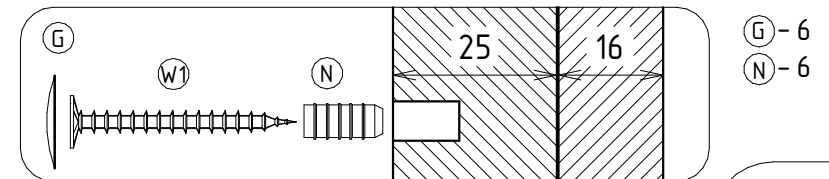

- G** - 6
- N** - 6

# 08

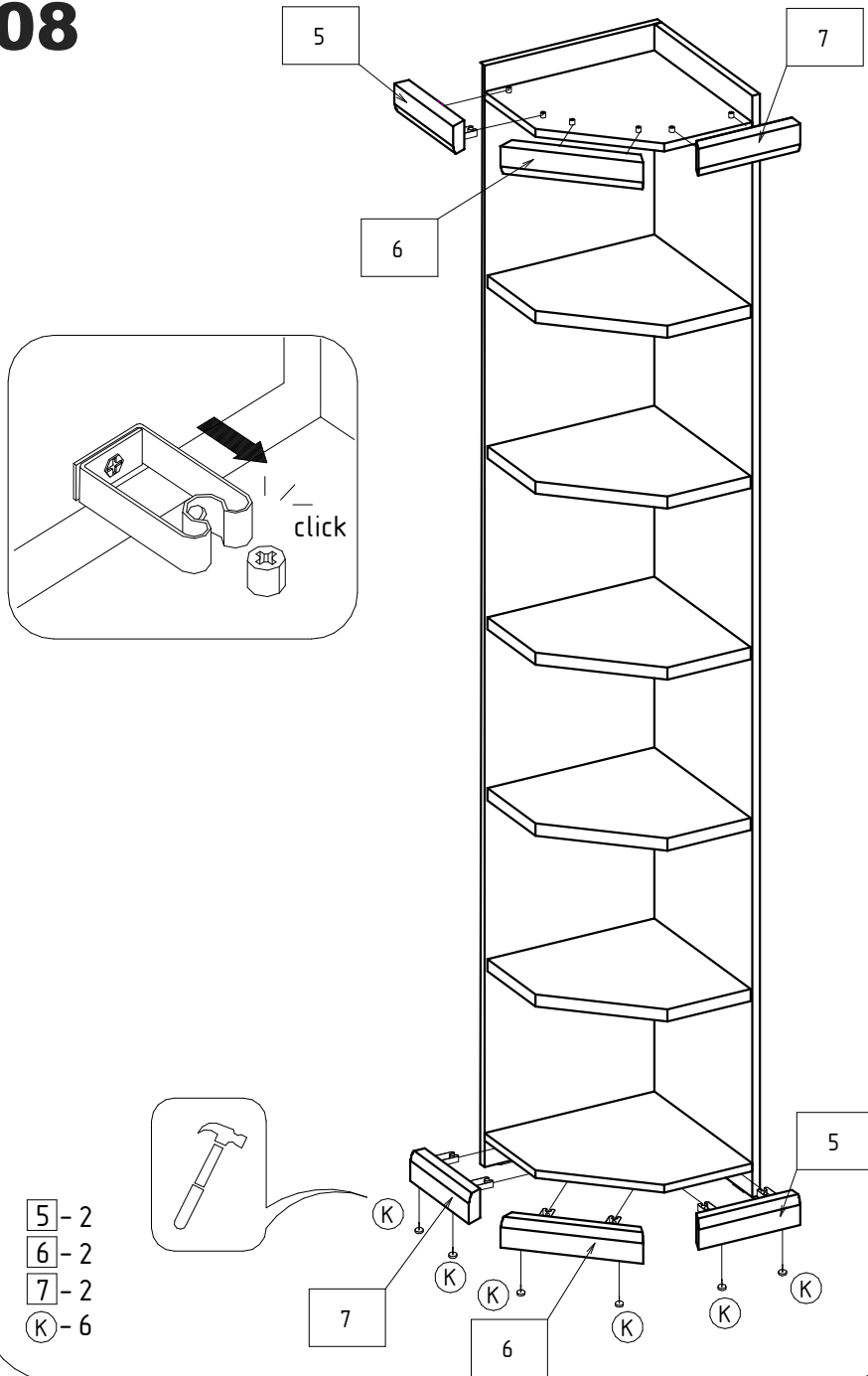

# 09

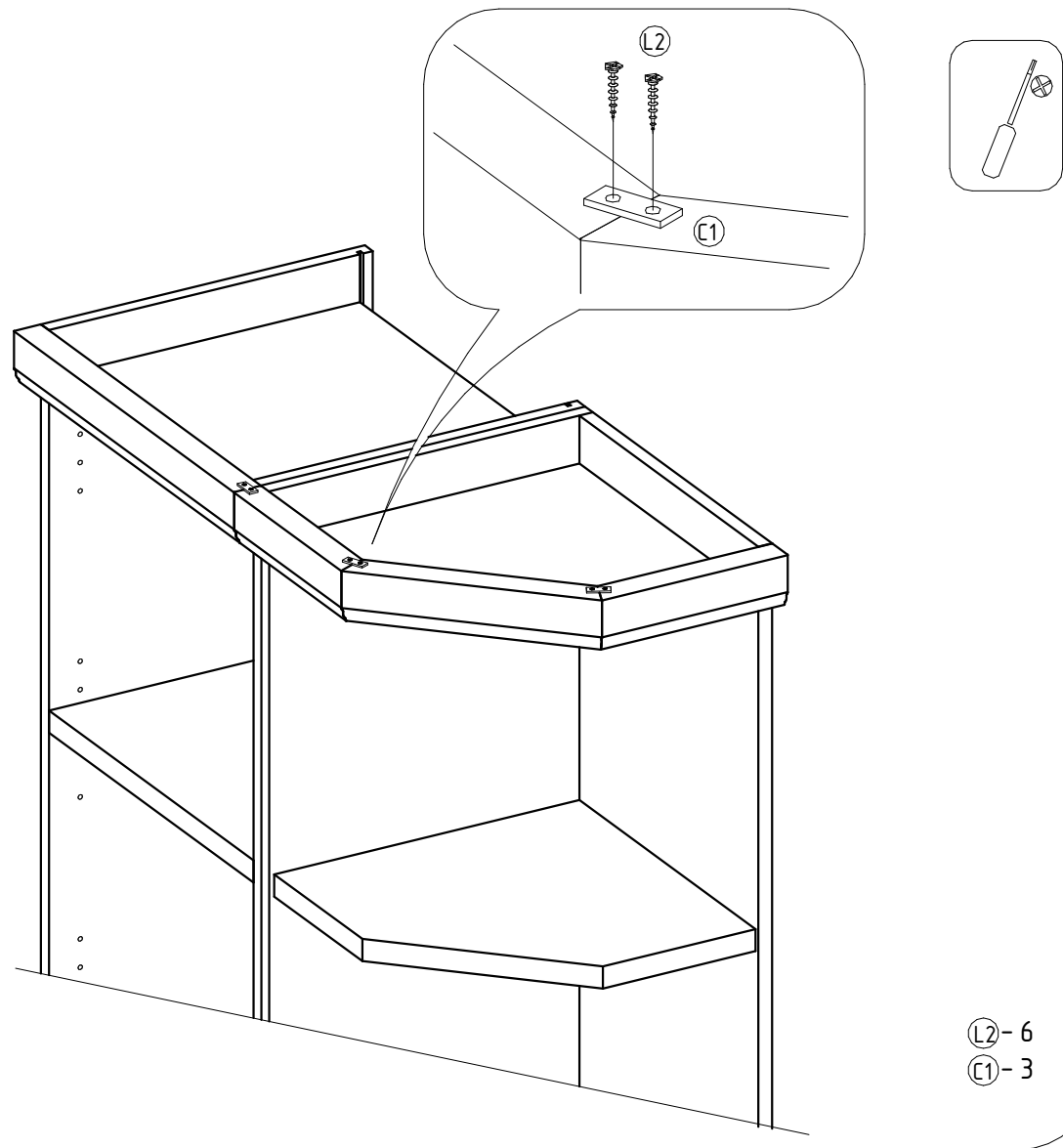

Изделие может быть использовано для завершения композиции как с правой, так и с левой стороны